

(SP)

StuckUp para ventilación/tablero



Scosche Industries  
1550 Pacific Avenue  
Oxnard, California 93033  
Teléfono: 800-363-4490 x1 / 805-486-4450 x1  
[www.scosche.com](http://www.scosche.com)  
©2022 Scosche Industries

Scosche es marca comercial de Scosche Industries.  
Las demás marcas y nombres les pertenecen a sus respectivos dueños.  
Los dispositivos y/o su apariencia pueden variar.

Diseñado en Oxnard, California

SI UQ3DV 1/22

28

 **SCOSCHE**  
**STUCKUP** VENT/DASH

(EN)

## INCLUDED ELEMENTS

- A. Universal Wireless Charging Mount
- B. T-Notch/Ball Adapter
- C. Dash Mount
- D. Vent Mount
- E. Car Adapter
- F. Cable Routing Clips (2)
- G. Cleaning Wipe

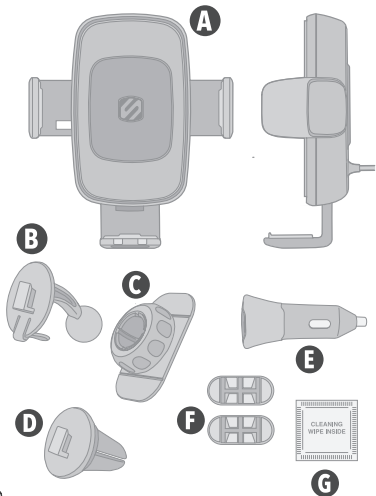

English ..... 2-10

## Declaración de cumplimiento de la FCC

(SP)

Este dispositivo cumple con la parte 15 de las Reglas de la FCC. El funcionamiento está sujeto a las siguientes dos condiciones: (1) este dispositivo no puede causar interferencias perjudiciales y (2) este dispositivo debe aceptar cualquier interferencia recibida, incluidas las interferencias que puedan causar un funcionamiento no deseado.

Este equipo ha sido probado y se encontró que cumple con los límites para un dispositivo digital de Clase B, de conformidad con la parte 15 de las Reglas de la FCC. Estos límites están diseñados para proporcionar una protección razonable contra interferencias perjudiciales en una instalación residencial. Este equipo genera, utiliza y puede emitir energía de radiofrecuencia y, si no se instala y utiliza de acuerdo con las instrucciones, puede causar interferencias perjudiciales en las comunicaciones de radio. Sin embargo, no hay garantía de que no se produzcan interferencias en una instalación en particular.

Si este equipo causa interferencias perjudiciales en la recepción de radio o televisión, lo cual puede determinarse encendiendo y apagando el equipo, se recomienda al usuario que intente corregir la interferencia tomando una o más de las siguientes medidas:

- Reorientar o reubicar la antena receptora.
- Aumente la separación entre el equipo y el receptor.
- Conecte el equipo a una toma de corriente en un circuito diferente al que está conectado el receptor
- Consulte al distribuidor o a un técnico de radio / TV con experiencia para obtener ayuda.

## Declaración de cumplimiento de la canadiense

Este dispositivo contiene transmisores/receptores exentos de licencia que cumplen con los RSS exentos de licencia para la Innovación, Ciencia y Desarrollo Económico de Canadá. El funcionamiento está sujeto a las siguientes dos condiciones: (1) este dispositivo no puede causar interferencias y (2) este dispositivo debe aceptar cualquier interferencia, incluidas las interferencias que puedan causar un funcionamiento no deseado del dispositivo.

Este aparato digital de Clase [B] cumple con la norma canadiense ICES-003.

CAN ICES-3 (B) / NMB-3 (B)

(SP)

## SECCIÓN E

Cargador inalámbrica\*  
Entrada: 12,0V=== 2,0A  
Salida: 15,0W/10,0W/  
7,5W/5,0W  
\*Las tasas de carga reales pueden variar según el software del dispositivo y las condiciones ambientales.

Indicador LED de estado  
Apagado: En espera  
Azul: Cargando  
Rojo intermitente: Objeto extraño detectado (FOD)

Adaptador para el auto  
Entrada: 12,0V-24,0V=== 6,0A  
Salida tipo C: 5,0V=== 3,0A / 9,0V=== 2,22A  
Salida CC: 12,0V=== 2,0A

Puerto USB-C de 20 W con suministro de energía  
26

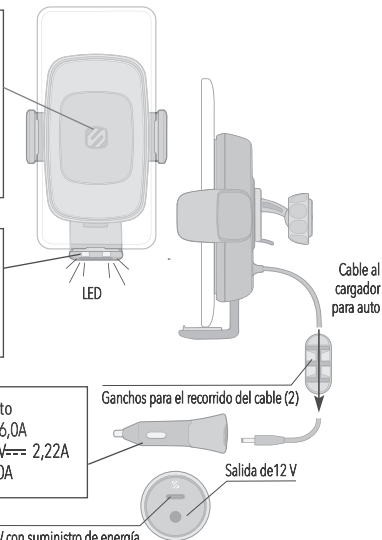

## DEVICE SETUP

(EN)

SECTION A - Universal Charging Phone Mount Overview

SECTION B - Dash Mount Assembly & Installation

SECTION C - Vent Mount Assembly & Installation

SECTION D - Mount Adjustment

SECTION E - Connection & Charging

## SECTION A

Universal Wireless  
Charging Phone Mount

- A. Side Support Arms
- B. Wireless Charging Area
- C. Bottom Support
- D. Side Support Release Button
- E. T-Notch Opening
- F. Bottom Support Release Button

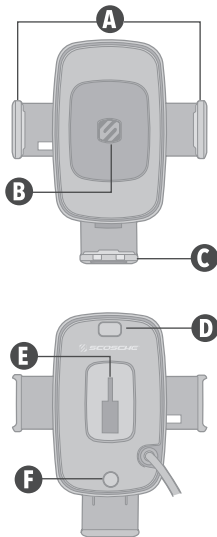

## SECCIÓN D

Presione los botones de liberación del soporte lateral e inferior (**A y B**) para abrir completamente el soporte universal.

Coloque el dispositivo en el soporte y presione manualmente los soportes laterales hacia adentro para asegurar el dispositivo (**C**).

Nota: El soporte inferior también se puede ajustar manualmente para elevar el dispositivo en el soporte, si es necesario.

Presione el botón de liberación del soporte lateral para remover el dispositivo.

Afloje el collar de la rótula en el soporte tablero (**D**) para ajustar el ángulo de montaje o girar el soporte (**E**).

Nota: El soporte de ventilación solo se puede girar.

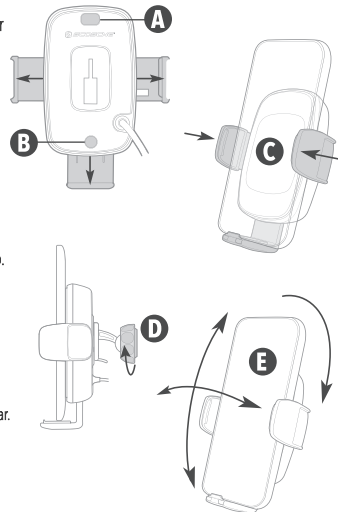



(SP)

## SECCIÓN C

### Montaje de ventilación

#### Preliminar

Inserte el enganche de muesca T del soporte de ventilación en la abertura en la parte posterior del cabezal de montaje **(A)** y deslícelo hacia arriba **(B)**.

Deslice el soporte de ventilación hacia abajo para quitarlo **(C)**.

#### Instalación

Gire los clips de ventilación en el soporte **(D)** para alinearlos con la ventilación **(E)**.

**Nota:** Funciona con muchos diseños de ventilación **(F)**. No compatible con ventilaciones curvas o circulares **(G)**.

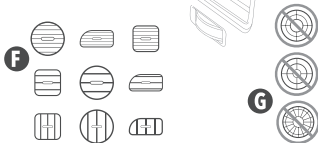
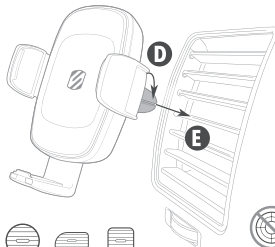
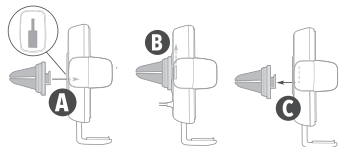

## SECTION B

(EN)

### Dash Mount

#### Assembly

1. Remove collar from ball-joint socket.
2. Place collar over ball end of t-notch/ball adapter, then place ball end in socket.
3. Tighten collar onto socket.
4. Place t-notch hitch in opening.
5. Slide up to lock in place.

#### Removal

6. Press lever to release t-notch.
7. Slide down to remove.

#### Installation

Clean the mounting surface using supplied wipe\*. Remove backing from adhesive base, place mount in position and press firmly.

\*Supplied cleaning wipe may cause discoloration of certain plastics, vinyls and painted surfaces. It is recommended to test in an inconspicuous area first.

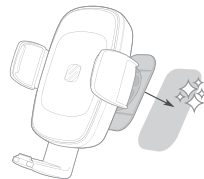
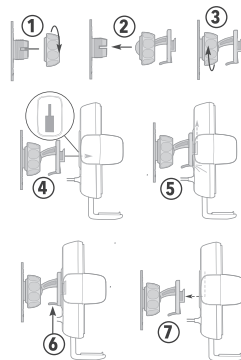

(EN)

## SECTION C

### Vent Mount Assembly

Insert t-notch hitch on vent mount into opening on back of mount head (A), and slide upward (B).

Slide vent mount down to remove (C).

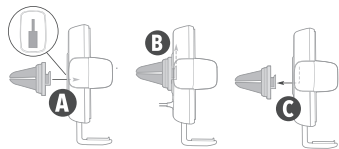

### Installation

Rotate vent clips on mount (D) to align with vent (E).

**Note:** Works with many vent designs (F). Not compatible with curved or circular vents (G).

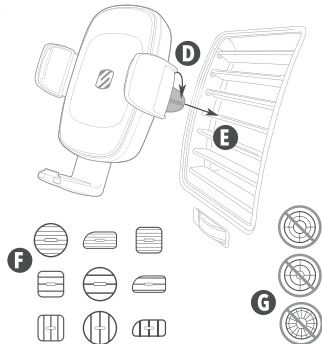

6

## SECCIÓN B

(SP)

### Montaje en tablero

#### Preliminar

1. Remueva el collar del receptáculo de la rótula.
2. Coloque el collar sobre el extremo esférico de la muesca en T/adaptador esférico, luego coloque el extremo esférico en el receptáculo.
3. Apriete el collar en el receptáculo.
4. Coloque el enganche de muesca en T en la abertura.
5. Deslícelo hacia arriba para trabarlo en su lugar.

#### Extracción

6. Presione la palanca para liberar la muesca en T.
7. Deslícelo hacia abajo para removerlo.

#### Instalación

Limpie la superficie de montaje con el paño \* suministrado. Retire el respaldo de la base adhesiva, coloque el soporte en la posición y presione firmemente.

\*La toallita de limpieza puede decolorar ciertas superficies de plástico, vinílicas y pintadas. Le recomendamos probar primero en un área no visible.

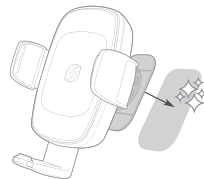
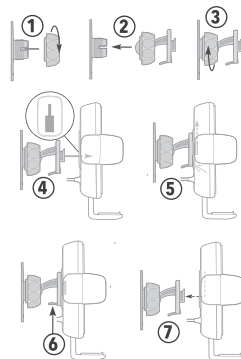

23

(SP)

## SECCIÓN A

Soporte universal para teléfono  
con cargador inalámbrico

A. Brazos laterales de soporte

B. Área de carga inalámbrica

C. Soporte inferior

D. Botón de liberación  
del soporte lateral

E. Muesca en forma de T

F. Botón para liberar el soporte

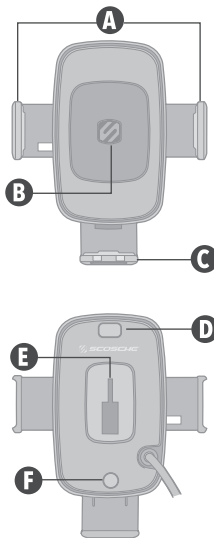

22

## SECTION D

(EN)

Press the side & bottom support  
release buttons (**A & B**) to fully  
open the Universal Mount.

Place the device in the mount and  
manually press the side supports  
inward to secure the device (**C**).

Note: The bottom support may also be  
adjusted manually to raise the device in  
the mount, if needed.

Press the side support release  
button to remove the device.

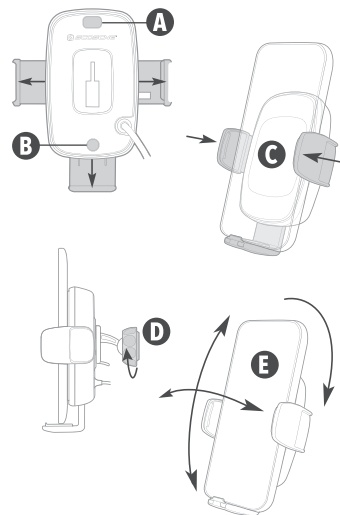

Loosen the ball-joint collar on the  
Dash Mount (**D**) to adjust mount  
angle or rotate mount (**E**).

Note: Vent mount may be rotated only.

7

(EN)

## SECTION E

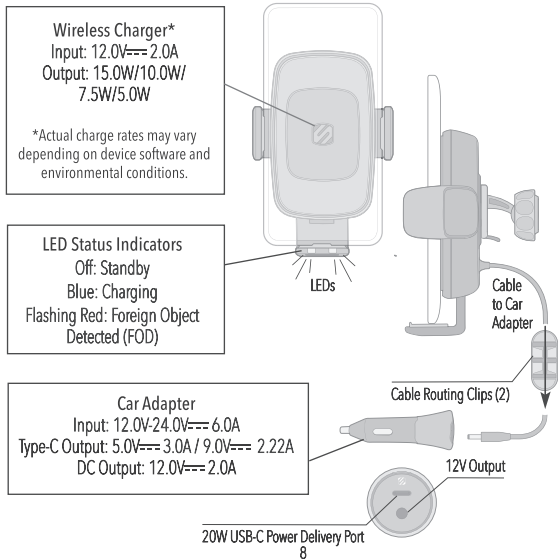

## CONFIGURACIÓN DEL **DISPOSITIVO**

(SP)

SECCIÓN **A** - Descripción general del soporte universal para teléfono con cargador inalámbrico

SECCIÓN **B** - Montaje en tablero

SECCIÓN **C** - Montaje en ventilación

SECCIÓN **D** - Ajuste del soporte

SECCIÓN **E** - Conexión y carga

(SP)

## ELEMENTOS INCLUIDOS

A. Soporte universal para teléfono con cargador inalámbrico

B. Muesca en T/adaptador esférico

C. Soporte de tablero

D. Soporte de ventilación

E. Adaptador para el auto

F. Ganchos para el recorrido del cable (2)

G. Toallita de limpieza

Español ..... 20-28

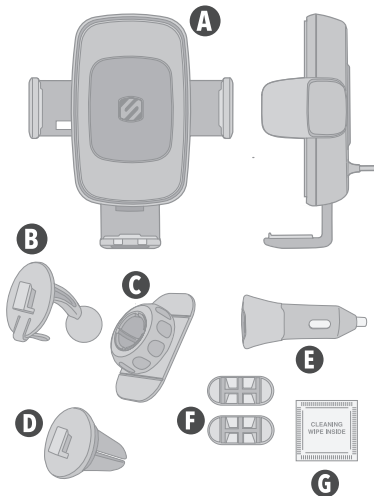

(EN)

## FCC Compliance Statement

This device complies with part 15 of the FCC Rules. Operation is subject to the following two conditions: (1) This device may not cause harmful interference, and (2) this device must accept any interference received, including interference that may cause undesired operation.

This equipment has been tested and found to comply with the limits for a Class B digital device, pursuant to part 15 of the FCC Rules. These limits are designed to provide reasonable protection against harmful interference in a residential installation. This equipment generates, uses and can radiate radio frequency energy and, if not installed and used in accordance with the instructions, may cause harmful interference to radio communications. However, there is no guarantee that interference will not occur in a particular installation.

If this equipment does cause harmful interference to radio or television reception, which can be determined by turning the equipment off and on, the user is encouraged to try to correct the interference by one or more of the following measures:

- Reorient or relocate the receiving antenna.
- Increase the separation between the equipment and receiver.
- Connect the equipment into an outlet on a circuit different from that to which the receiver is connected.
- Consult the dealer or an experienced radio/TV technician for help.

## Canadian Compliance Statement

This device contains license-exempt transmitter(s)/receiver(s) that comply with Innovation, Science and Economic Development Canada's licence-exempt RSS(s). Operation is subject to the following two conditions: (1) this device may not cause interference and (2) this device must accept any interference, including interference that may cause undesired operation of the device.

This Class [B] digital apparatus complies with Canadian ICES-003.

CAN ICES-3 (B)/NMB-3(B)

(EN)

## StuckUp Vent/Dash



Scosche Industries  
1550 Pacific Avenue  
Oxnard, California 93033  
Phone: 800-363-4490 x1 / 805-486-4450 x1  
[www.scosche.com](http://www.scosche.com)  
©2022 Scosche Industries

Scosche is a trademark of Scosche Industries.  
Other marks or brands are the property of their respective owners.  
Devices and or appearance may vary.

Designed in Oxnard, California

SI UQ3DV 1/22

10

## StuckUp pour événement/tableau de bord

(FR)



Scosche Industries  
1550 Pacific Avenue  
Oxnard, Californie 93033  
Téléphone : 800-363-4490, poste1 / 805-486-4450, poste1  
[www.scosche.com](http://www.scosche.com)  
©Scosche Industries, 2022

Scosche est un marque déposée de Scosche Industries.  
Les autres marques sont la propriété de leurs propriétaires respectifs.  
Les appareils ou leur apparence peuvent varier.

Conception réalisée à Oxnard, Californie

SI UQ3DV 1/22

19

(FR)

## Déclaration de conformité FCC

Cet appareil est conforme à la section 15 de la réglementation de la FCC. Son utilisation est soumise aux deux conditions suivantes: (1) Cet appareil ne doit pas causer d'interférences nuisibles et (2) cet appareil doit accepter toutes les interférences reçues, y compris celles pouvant entraîner un fonctionnement non souhaité.

Cet équipement a été testé et déclaré conforme aux limites imposées aux appareils numériques de classe B, conformément à la section 15 des règles de la FCC. Ces limites sont conçues pour fournir une protection raisonnable contre les interférences nuisibles dans une installation résidentielle. Cet équipement génère, utilise et peut émettre de l'énergie de fréquence radio. S'il n'est pas installé et utilisé conformément aux instructions, il peut causer des interférences nuisibles aux communications radio. Cependant, rien ne garantit que des interférences ne se produiront pas dans une installation particulière.

Si cet équipement provoque des interférences nuisibles avec la réception de radio ou de télévision, ce qui peut être déterminé en éteignant et en rallumant l'équipement, l'utilisateur est invité à tenter de corriger l'interférence en appliquant l'une ou plusieurs des mesures suivantes:

- Réorienter ou déplacer l'antenne de réception.
- Augmentez la distance entre l'équipement et le récepteur.
- Connectez l'équipement à une prise d'un circuit différent de celui auquel le récepteur est connecté.
- Consultez le revendeur ou un technicien radio / TV expérimenté pour obtenir de l'aide.

## Déclaration de conformité du Canada

Cet appareil comporte un ou des transmetteurs/récepteurs exempts de licence qui sont conformes avec les RSS exempts de licence d'Innovation, Science et Développement économique Canada. Le fonctionnement est soumis à deux conditions suivantes: (1) cet appareil ne doit pas être causé par des interférences et (2) cet appareil doit accepter toute interférence, y compris compensée susceptible de provoquer un fonctionnement non souhaité de l'appareil.

Cet appareil est conforme à la norme NMB-003 du Canada.

CAN ICES-3 (B)/NMB-3(B)

## ÉLÉMENTS INCLUS

(FR)

- A. Montage universel de recharge sans fil pour téléphone
- B. L'adaptateur à encoche en T / boule
- C. Montage sur tableau de bord
- D. Montage pour l'évent
- E. Adaptateur pour l'auto
- F. Clips d'acheminement de câbles (2)
- G. Lingette de nettoyage

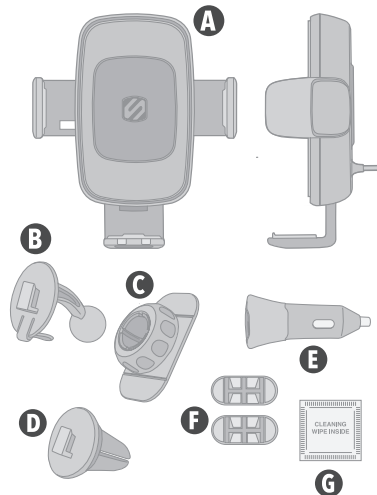

Français ..... 11-19

## CONFIGURATION DE L'APPAREIL

SECTION A - Aperçu du montage universel de recharge sans fil pour téléphone

SECTION B - Montage sur tableau de bord

SECTION C - Montage pour l'évent

SECTION D - Ajustement du montage de recharge

SECTION E - Connexion et recharge

## SECTION E

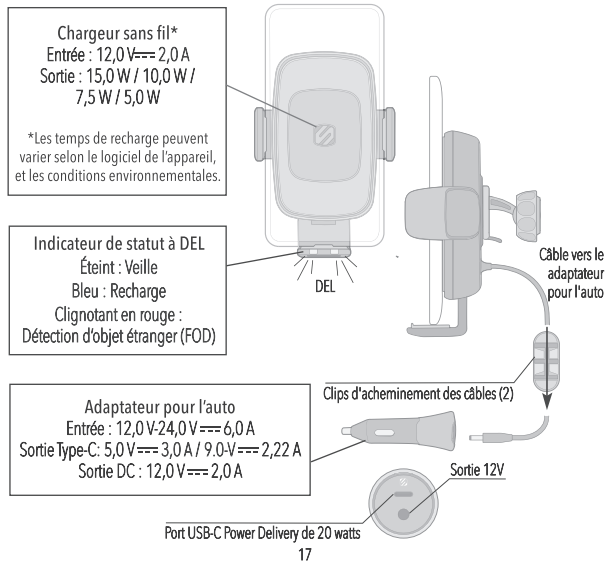



(FR)

## SECTION D

Presser sur les boutons de dégagement latéraux et du bas (**A et B**) pour ouvrir complètement le montage universel.

Placer l'appareil dans le montage, et presser manuellement les supports latéraux vers l'intérieur, pour fixer l'appareil (**C**).

Remarque : Le support inférieur pourrait aussi être ajusté manuellement, pour relever l'appareil dans le montage, au besoin.

Presser sur le bouton de dégagement latéral du montage pour retirer l'appareil.

Desserrer le collet du joint sphérique sur le montage pour le tableau de bord (**D**) pour ajuster l'angle du montage, ou pour le pivoter (**E**).

Remarque : Le montage pour l'évén peut seulement être pivoté.

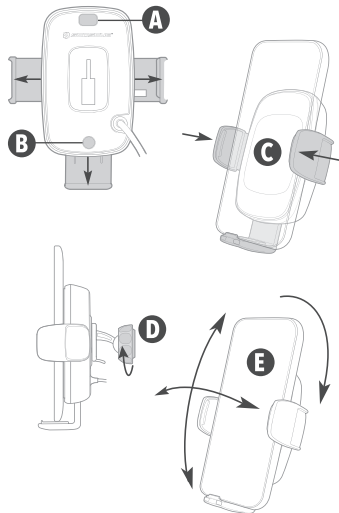

16

## SECTION A

(FR)

Montage universel de recharge sans fil pour téléphone

A. Bras de soutien latéraux

B. Zone de recharge sans fil

C. Support inférieur

D. Bouton de dégagement du support latéral

E. Ouverture à encoche en T

F. Bouton de dégagement du support inférieur

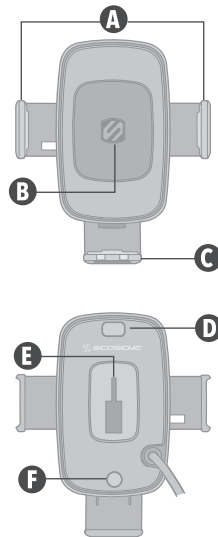

13

## SECTION B

## Montage sur tableau de bord

## Assemblage

1. Retirer le collet du récepteur du joint-sphérique.
2. Placer le collet sur le bout de la boule de l'adaptateur à encoche en T/l'adaptateur de boule, puis, placer le bout de la boule dans le récepteur.
3. Serrer le collet sur le récepteur.
4. Placer l'attelage à encoche en T dans l'ouverture.
5. Glisser vers le haut pour verrouiller en place.

## Retrait

6. Presser sur le levier pour dégager l'encoche en T.
7. Glisser vers le bas pour le retrait.

## Installation

Nettoyer la surface de montage avec la lingette fournie\*. Retirer la pellicule protectrice de la base adhésive, placer le montage en position et presser fermement.

\*La lingette nettoyante fournie peut causer une décoloration de certaines surfaces en plastique, en vinyle et sur les surfaces peintes. Il est recommandé de faire un essai en premier sur une région moins visible.

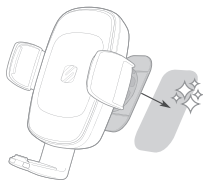
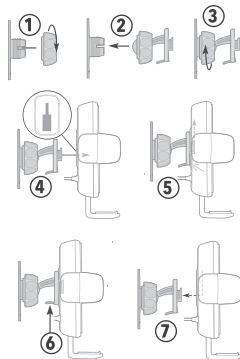

## SECTION C

## Montage pour l'évent

## Assemblage

Insérer l'attelage à encoche en T sur le montage pour l'évent dans l'ouverture à l'arrière de la tête de montage (A), et glisser vers le haut (B).

Glisser le montage pour l'évent vers le bas pour l'enlever (C).

## Installation

Pivoter les clips d'évent sur le montage (D) pour aligner avec l'évent (E).

Remarque : Fonctionne avec plusieurs designs d'évent (F). Non-compatible avec les événements incurvés ou circulaires (G).

